

変番	日付	変更記事	承認	検図	担当
△					

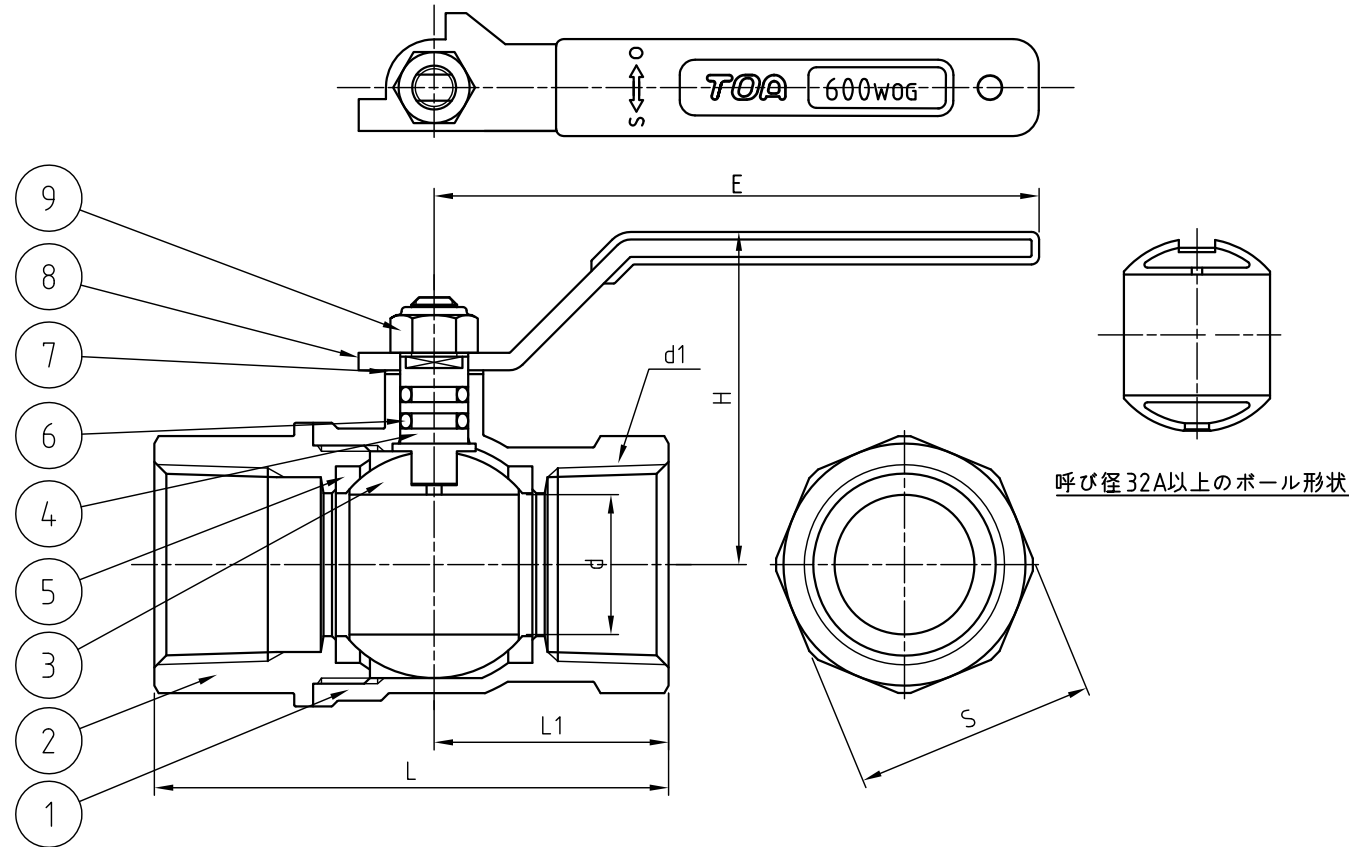

寸法表 単位 (mm)

呼び径		d	d1 (Rc)	L	L1	H	E	S
A	B							
8	1/4	10	1/4	50	20	37	70	20
10	3/8	10	3/8	50	20.5	37	70	22
15	1/2	15	1/2	65	26.5	40	80	26
20	3/4	20	3/4	68	30	44	80	32
25	1	25	1	79	36	50	110	39
32	1 1/4	32	1 1/4	86	42	55	110	48
40	1 1/2	40	1 1/2	96	46	65	150	55
50	2	50	2	109	55	72	150	68

TOA

1

弁箱鑄出し表示例

9	六角ナット	SS400	1	メッキ
8	ハンドル	SUS304	1	
7	スラストワッシャー	PTFE	1	
6	O-リング	FKM	2	
5	ボールシート	PTFE	2	
4	ステム	C3604BD	1	Niメッキ
3	ボール	C3604BE	1	Ni-Crメッキ
2	キャップ	C3771BE	1	
1	ボデー	C3771BE	1	

品番	部品名	材質	個数	備考
----	-----	----	----	----

得意先	
-----	--

図面番号	BZ-12240
------	----------

記事	試験圧力			
	弁箱		弁座	
	水圧	MPa		MPa
空圧	0.6 MPa	0.6	MPa	

名称	600型 BZ 黄銅鍛造製 ねじ込み形 ボールバルブ フルボア
----	--

日付	2016.12.01	第三角法
----	------------	------

承認	検図	設計	尺度	✕
T.TAKAHASHI		N.OGIHARA		

TOA 株式会社 ティーオーイー